

Gegenstand:Überprüfung und Austausch des Fußsteuer-
LagerbocksBetroffen:Alle ASK 21 ab Werk-Nr. 21001 bis 21312
ab Werk-Nr. 21313 serienmäßigDringlichkeit:

- 1.) Vor dem nächsten Start den Fußsteuer-
Lagerbock überprüfen.
- 2.) Ist der Lagerbock angerissen, muß dieser
sofort ausgetauscht werden. Sind keine
Risse vorhanden, muß der Lagerbock bis
zum 01.04.1987 ausgetauscht werden.

Vorgang:Bei drei ASK 21 mit einer Flugzeit von über
1300 h und mehr als 6000 Starts, ist der Lager-
bock angerissen bzw. durchgebrochen
(siehe Fig. 1).Maßnahmen:

- 1.) Neuen Lagerbock 99.000.2174 vom Hersteller
anfordern.
- 2.) Den alten Lagerbock demontieren. Hierbei
müssen die beiden Blindnieten \emptyset 4 ausge-
bohrt werden.
- 3.) Vom ausgebauten Lagerbock die Lage der
beiden Nietlöcher \emptyset 4 ausmessen und auf
den neuen Lagerbock übertragen.
- 4.) Neuen Lagerbock montieren und mit zwei
Blindnieten \emptyset 5 an das obere Führungsrohr
annieten.

Material:Siehe Zeichnung 99.000.2174.
Zwei Blindnieten \emptyset 5 x 8 DIN 7337-Al-Leg.Masse und
Schwerpunktlage:

vernachlässigbar

Hinweise:Der Austausch des Lagerbocks kann von einer
sachkundigen Person durchgeführt werden und
ist von einem dazu berechtigten Prüfer für
Luftfahrtgerät im Bordbuch und in den Prüf-
unterlagen zu bescheinigen.

Poppenhausen, den 22.10.1986

ALEXANDER SCHLEICHER
GmbH & Co.Diese Technische Mitteilung wurde mit
Datum vom 29. Okt. 1986 durch das
Luftfahrt-Bundesamt anerkannt.

(L.-W. Juntow)

Fig. 1

angerissen bzw. durchgebrochen

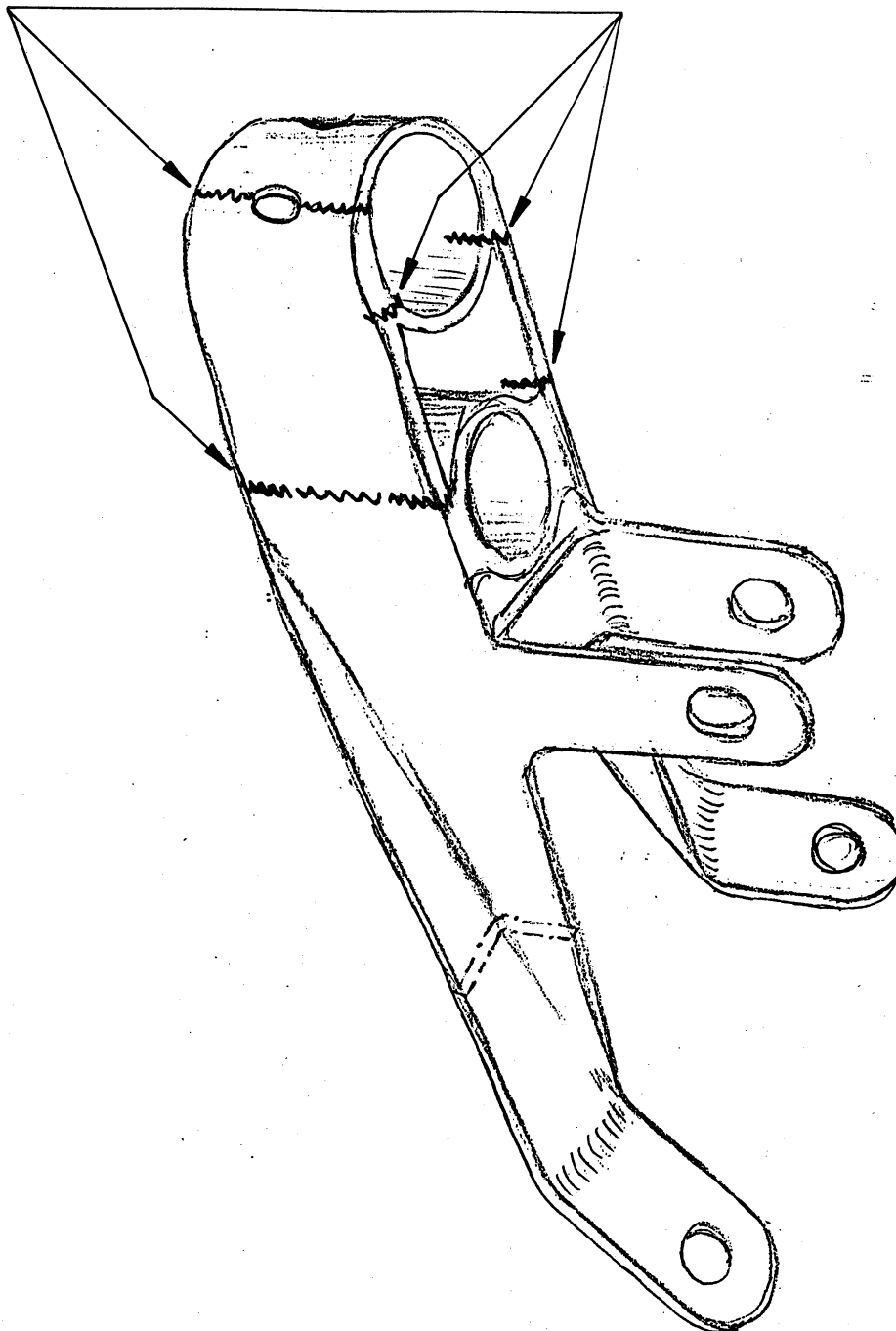

Zwiderhandlungen verpflichten zu Schadenersatz. Alle Rechte für die Fall der Patenterteilung oder Gebrauchsmuster-Entragung vorbehalten.

„Weitergabe, sowie Vervielfältigung dieser Unterlage, Verwertung und Mitteilung ihres Inhalts nicht gestattet, soweit nicht ausdrücklich zugestanden.“

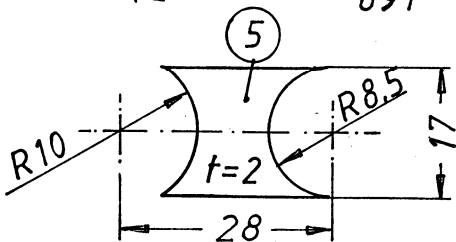
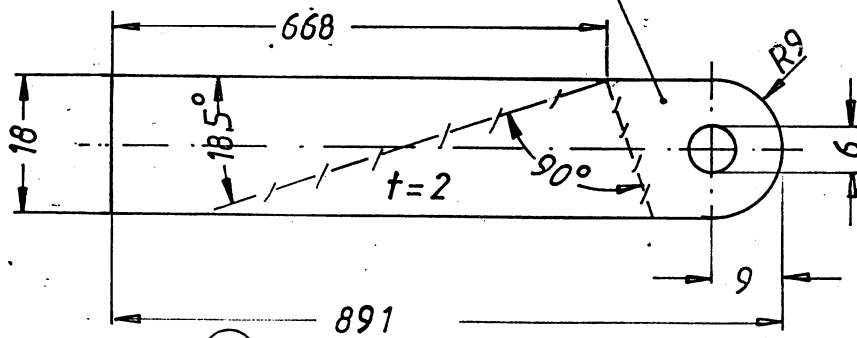
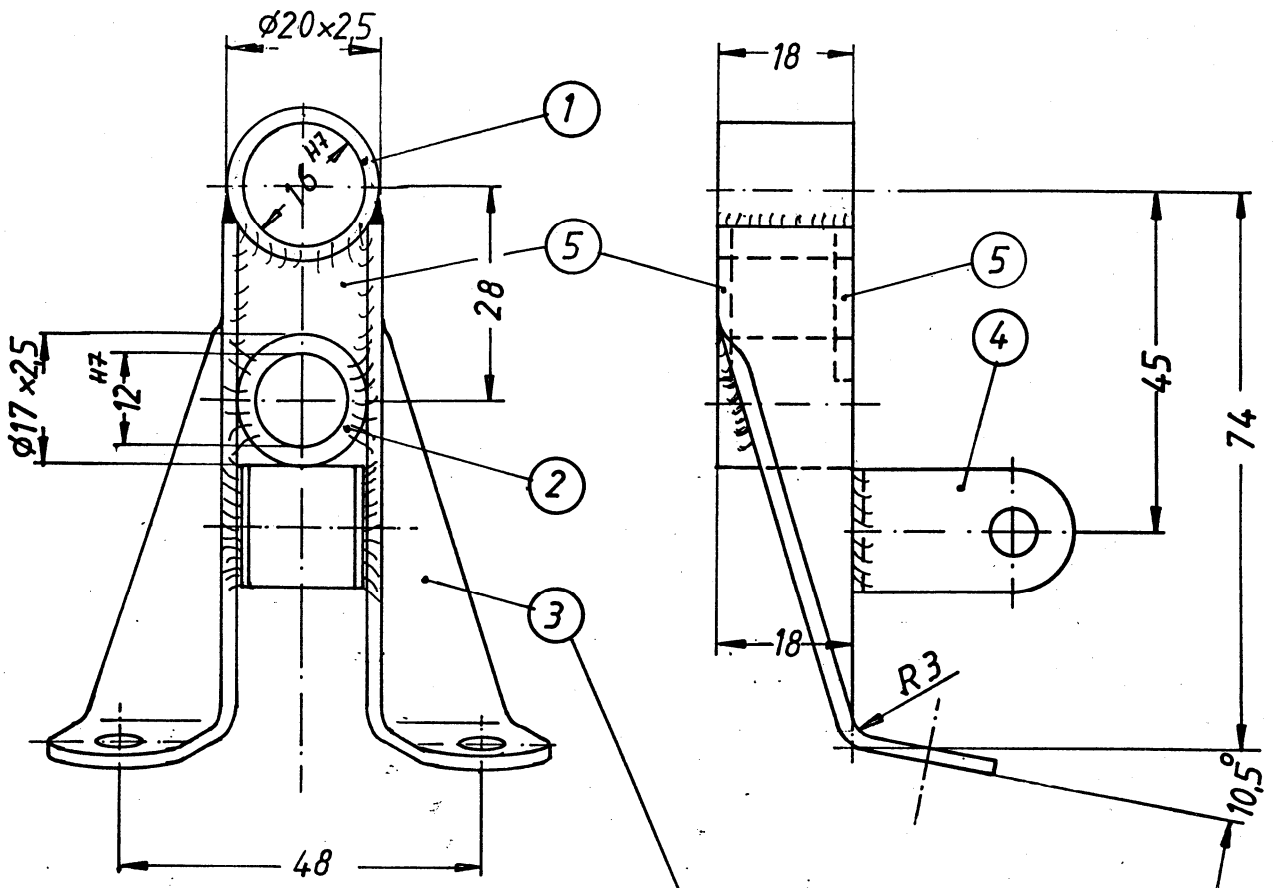

29. OKT. 1986

Typ	Gleiches Teil wie:	Stück
210	47.003	1
220	47.00 <i>Wahlweise</i>	1
230	47.0003	1

2	Blech	5	1.7734.4/1.7214.4	2 x 17 x 25			
1	Standard-U-Bock	4	1.7734.4/1.7214.4	99 402 0200			
2	Lasche	3	1.7734.4/1.7214.4	2 x 18 x 90			
1	Rohrbuchse	2	St 35 BK/BKW	$\phi 17 \times 2,5 - 18$			
1	Rohrbuchse	1	St 35 BK/BKW	$\phi 20 \times 2,5 - 18$			
St.	Benennung	Lfd. Nr.	Werkstoff	Rohmaße Teil- oder DIN-Nr.	Bemerkung		
		10.86	Datum	Name	Typ	Benennung	Maßst.
		Bearb.		JLW	AS	Lagerbock für Fußsteuer	1:1
		Geprü.					
		Norm					
A. Schleicher Segelflugzeugbau 6416 Poppenhausen				Zeichnungsnummer L - 99.000.2174		Blatt	Bl.