

Prüfstelle
für Luftfahrzeuge

Änderungsanweisung Nr. 2

Blatt: 1

für Baumuster 164, Rhönlerche II
(Baumuster oder Gerätebezeichnung)

Blattzahl:

2

Vorgang: ohne

Ausgegeben am:

19. AUG. 1955

Durchzuführen von:

Allen Haltern

Dringlichkeitsgrad

1

Änderung betrifft: Alle Flugzeuge der Werk-Nr. 22 bis 108

Änderung durchzuführen bis: 1. ~~September~~ ^{November} 1955

Änderungen:

- 1.) Querruderseile vom Antrieb an Rippe 16 lösen.
- 2.) Bock und Hebel abschrauben. Zum Gegenhalten an den Schrauben beim Lösen kleines Loch bei Rippe 16 wurzelseitig in Bespannung schneiden.
- 3.) Bleche nach Zeichnung herrichten und an den Bock anschweißen.
- 4.) Bock konservieren.
- 5.) Bock und Hebel einbauen. Zuerst in alten Bohrungen verschrauben, dann erst neue Löcher mittels Winkelbohrmaschine bohren. Stopfmuttern verwenden.
- 6.) Querruderseile anschließen und sichern.
- 7.) Loch in Bespannung mit Stoff mittels Klebelack schließen.
- 8.) Richtigen Anschluß der Querruderseile prüfen.



9. Aug. 1955

Zacher

Unterschriften mit Datum

Hersteller oder Musterbetreuer:

Alexander Schleicher
Segelflugzeugbau
Poppenhausen
a.d. Wasserkuppe

ausgearbeitet: 26.7.1955

Kroning

geprüft:

Die Durchführung wird hiermit verfügt.

Braunschweig, den 19.8.55

Luftfahrt-Bundesamt



Witzig

Prüfstelle
für Luftfahrzeuge

Änderungsanweisung Nr. 2

Blatt: 2

für Baumuster 164, Rhönlerche II
(Baumuster oder Gerätebezeichnung)

Blattzahl:
2

Vorgang: ohne

Ausgegeben am:

Durchzuführen von:

Dringlichkeitsgrad

19. AUG. 1955

Allen Haltern

1

Dringlichkeitsgrade:

- 0 = sofort, bis zur Behebung darf nicht geflogen werden.
- 1 = baldigst; Zeitpunkt für Behebung ist festzusetzen.
- 2 = bei nächster Nachprüfung durchführen.



Lagerbock an Rippe 16
164.51-U333

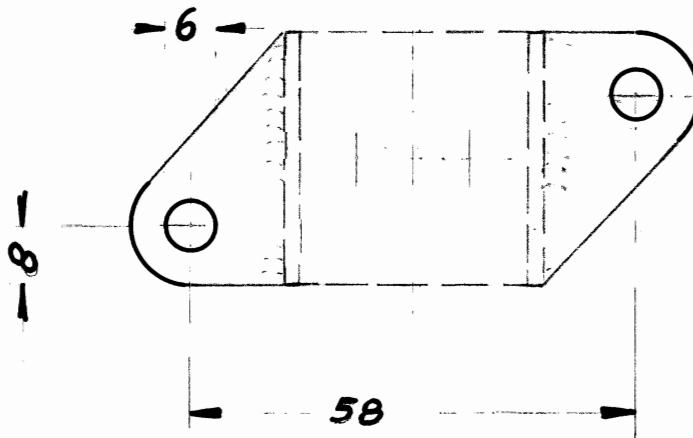

8

Blech 2mm dick
27 Mn Cr V4

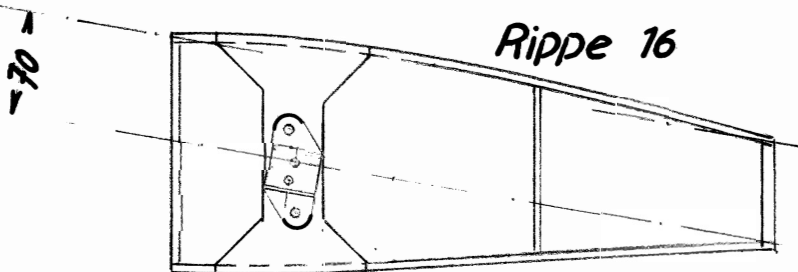
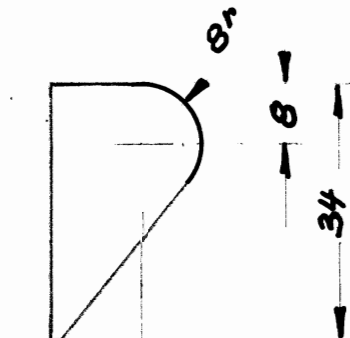

9. Aug. 1955

Fischer

Unterschriften mit Datum

Hersteller oder Musterbetreuer:
Alexander Schleicher
Segelflugzeugbau
Poppenhausen
a.d. Wasserkuppe

ausgearbeitet: 26.7.55
König

geprüft:

Die Durchführung wird hiermit verfügt.
Braunschweig, den 19.8.55
Luftfahrt-Bundesamt



W. Bilger