

Benennung: Verstärkung des oberen Seitenruderlagerbocks (Ruder)

Begründung u. Vorgang: Bruch des Seitenruderlagerbocks, wahrscheinlich infolge Ermüdung.

Beschreibung der Änderung:

Seitenruder abnehmen, Stoff bespannung vorne oben auf einer Seite abnehmen. Beschlag auswechseln. Muttern verkörnen od. Stopmuttern. Bespannung u. Lackierung erneuern. Seitenruder wieder anbauen. Kontrolle auf Leichtgängigkeit, Sicherungen u. richtigen Ausschlagsinn des Ruders.

Dringlichkeit: Bis 1.3.60. durchführen.

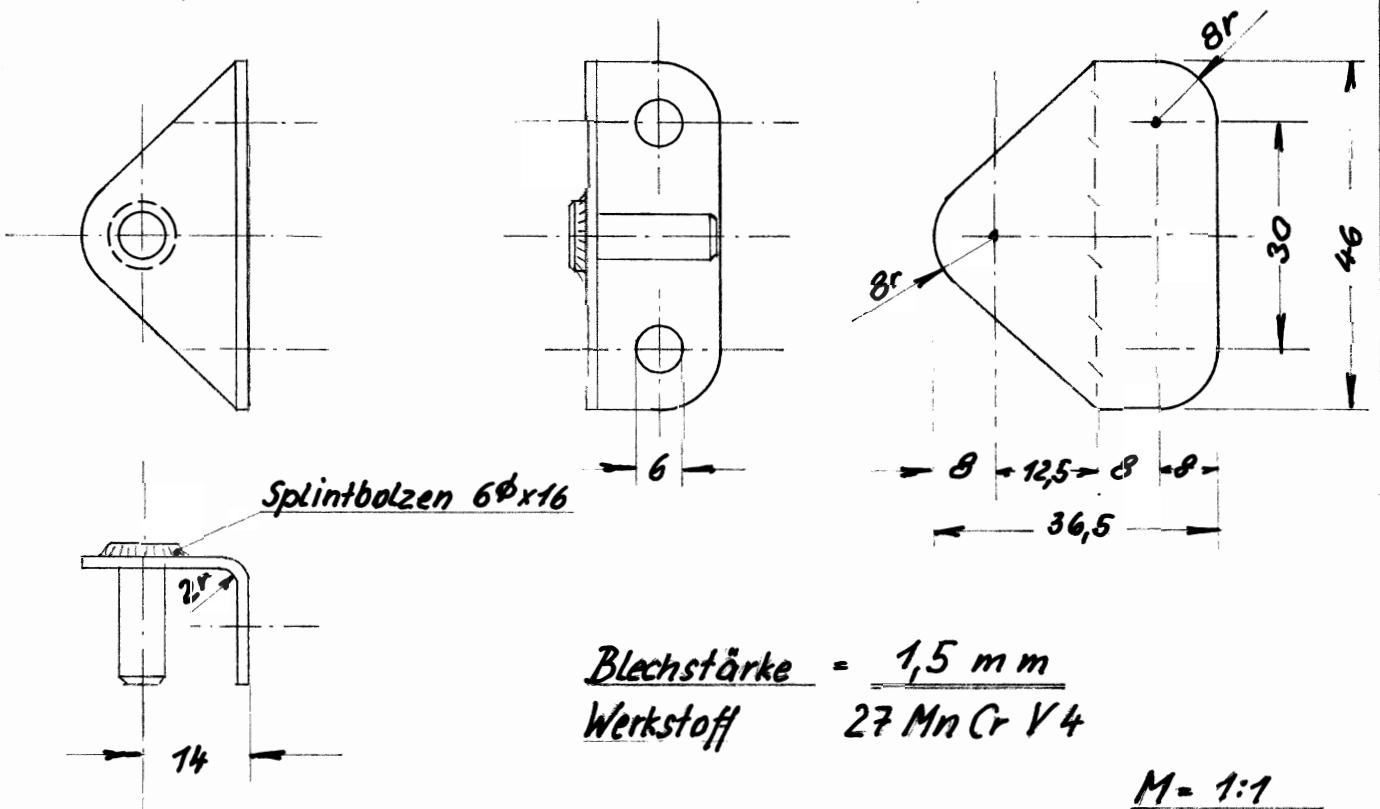

PfL-Prüf-
vermerk



Datum
7.1.60.

Name
Kaiser

Küppers

12. Jan. 1960