

LTA Nr 80-158

Gegenstand: Überprüfung des Haubenverschlusses

Betroffen: Segelflugzeug Schleicher K 8, K 8 B, K 8 C
Alle Werknummer.

Dringlichkeit: Bis 01.08.1980.

Maßnahmen: Der Haubenverschlußhebel ist zu überprüfen,
ob der Nocken mindestens 2 mm hoch ist.
Notfalls nachfeilen.
Durch Werkstattleiter überprüfen
lassen und ins
Bordbuch eintragen.

Material: entfällt

Gewicht und
Schwerpunktlage: entfällt

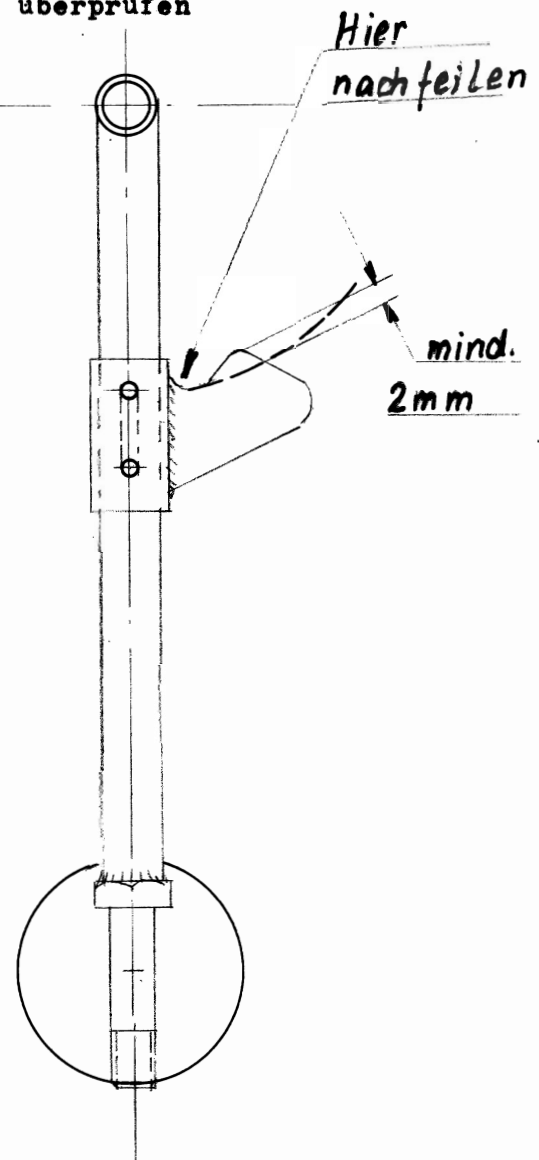

Poppenhausen, den 12.05.80



grieß
22. Mai 1980

ALEXANDER SCHLEICHER
Segelflugzeugbau
Rudolf Kaiser
(Rudolf Kaiser)