

Gegenstand: Aufhängung der Ausgleichsgefäße unter dem Gepäckraumboden.

Betroffen: Alle ASK 14 bis einschließlich Werk-Nr. 14004.

Einfluß auf: Lufttichtigkeit: Gewicht: Schwerpunkt:
Ja. Nein. Nein.

Vorgang: Es besteht der Verdacht, daß sich eine Flasche von der Halterung gelöst und dadurch die Steuerung blockiert hat.

Maßnahmen: Die Ausgleichsgefäße ausbauen und die vorhandenen Schrauben abschneiden.
Die neuen Befestigungsbänder über die Flasche schieben und die Gummiringe darunter stecken. Die Bänder auf genauen Abstand bringen, siehe Skizze. Dann die Befestigungslöcher von oben her bohren, so daß die Flaschen an die alte Stelle kommen. Evt. vorhandene Geräte müssen dazu ausgebaut werden. Die Flaschen einbauen. Es muß zu beiden Seiten des Sperrholz-Bodens je eine 15 mm ϕ Scheibe kommen. Ausgleichsgefäße wieder richtig anschließen.

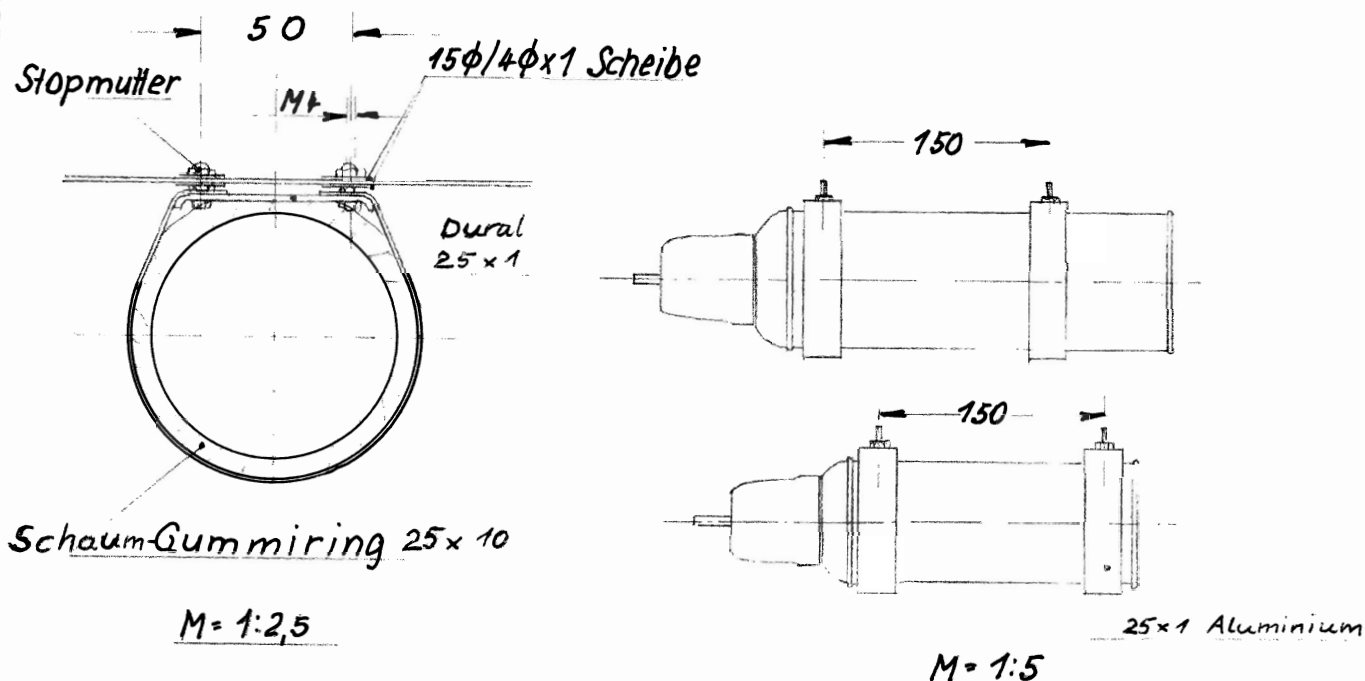

Werkstoff: Die Einzelteile sind von der Fa. Schleicher zu beziehen.

Dringlichkeit: Die alte Flaschenaufhängung auf festen Sitz prüfen. Bei nicht einwandfreiem Sitz ist die Änderung sofort zu machen. Im anderen Fall ist die Änderung bis zum 1.3.1969 durch zu führen.

Alexander Schleicher KG, Segelflugzeugbau
6416 Poppenhausen/Wasserkuppe, den 10.9.1968



Anerkannt durch
Luftfahrt-Bundesamt

grüß
24.10.68