

**Gegenstand:** Nachstellen der Bremsklappen

**Betroffen:** Alle ASK 21 B, Kennblatt-Nr. EASA.A.221

**Dinglichkeit:** Nach Bedarf

**Vorgang:** Sollte festgestellt werden, dass die Verriegelung der Bremsklappen zu leichtgängig ist, kann die Verknüpfung des Gestänges im Bremsklappenkasten justiert werden.

- Maßnahmen:**
1. Zunächst kann der Anschlagklotz (4) etwas abgetragen werden, indem man mit einem Stecheisen vorsichtig Gewebelagen abschält. Mehr als 1,5 mm sollten aber nicht abgetragen werden.
  2. Hat die Maßnahme 1.) noch nicht den gewünschten Erfolg gebracht, kann der Gelenkkopf der kurzen Stoßstange (2) 1/2 bis 1 Umdrehung herausgedreht werden. Dazu wird die Stoßstange (2) vom Kniehebel (3) demontiert und die Kontermutter (1) gelöst. Anschließend wieder in umgekehrter Reihenfolge montieren.

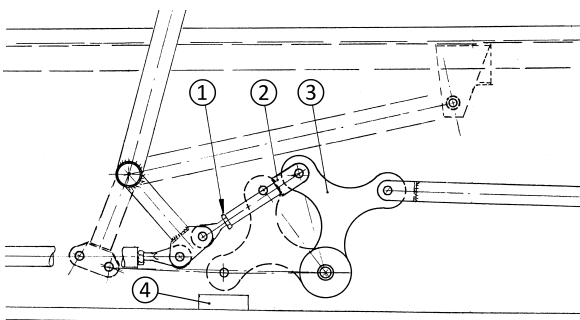

**Hinweis:**

Die Maßnahmen sollten bei beiden Flügeln durchgeführt werden. Anschließend ist im montierten Zustand der Gleichlauf der Bremsklappen zu überprüfen.

Wird die Verknüpfung zu stark eingestellt, können sich die Handkräfte zum Ver- und Entriegeln der Bremsklappen deutlich erhöhen. Gemäß Bauvorschrift sind max. 20 daN für die Betätigungskraft zulässig.

**Material:** Eventuell neue Sicherungsmuttern M 6, DIN 982 - 6

Poppenhausen, den 15.06.18

ALEXANDER SCHLEICHER  
GmbH & Co.

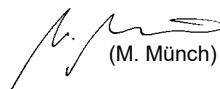

(M. Münch)