

Gegenstand: Splintbolzen am Steuerseil-Anschluss des Seitenruders

Betroffen: **ASK 21** Type-Certificate EASA.A.221, alle Werknummern
ASK 21 Mi Type-Certificate EASA.A.221, alle Werknummern
ASK 21 B Type-Certificate EASA.A.221, alle Werknummern

Klassifizierung: Geringfügige Änderung (Minor Change)

Dringlichkeit: wahlweise, bei auftretendem Verschleiß der Messingbuchsen;
serienmäßiger Einbau ab Werk-Nr. 21986

Grund: Produktverbesserung

Maßnahmen: Die bisher verwendeten Sechskantschrauben und Kronenmuttern bzw. Sicherungsmuttern am Steuerseil-Anschluss des Seitenruders werden nach Zeichnung 210.38.9002 durch Splintbolzen ersetzt. Im gleichen Zuge werden auch die Messingbuchsen erneuert.

Austausch von Handbuchseiten:

Flugzeug- typ	Rev.	Deutsch	Englisch
ASK 21	--	--	--
ASK 21 Mi	--	--	--
ASK 21 B	TM 6	Wartungshandbuch: S. 2.4	Maintenance Manual: Page 2.4

Die Austauschseiten sind mit der zugehörigen TM-Nummer und dem Änderungsdatum 04.11.20 als Änderungsstand markiert.

Material und Zeichnungen: Siehe unter Maßnahmen

Masse und Schwerpunktlage: Die Änderung der Masse und Schwerpunktlage ist vernachlässigbar.

Hinweise: Die Maßnahme ist im luftrechtlichen Sinne als komplexe Instandhaltungsmaßnahme zu betrachten und entsprechend den jeweils gültigen Vorschriften zu behandeln.

Poppenhausen, 04.11.2020

Alexander Schleicher
GmbH & Co.

i.A.

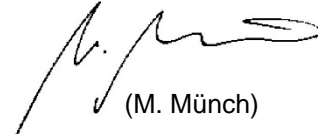

(M. Münch)

Diese Technische Mitteilung basiert auf einer Änderung, welche von der EASA mit dem Minor Change Approval 10075256 vom 18.12.2020 anerkannt wurde.

Wiedergabe sowie Vervielfältigung dieser Unterlage, Verwertung und Mitteilung ihres Inhalts nicht gestattet, soweit nicht ausdrücklich zugestanden. Zuwiderhandlung verpflichtet zu Schadenersatz. Alle Rechte für den Fall der Patenterteilung oder Gebrauchsmusterschutz vorbehalten.

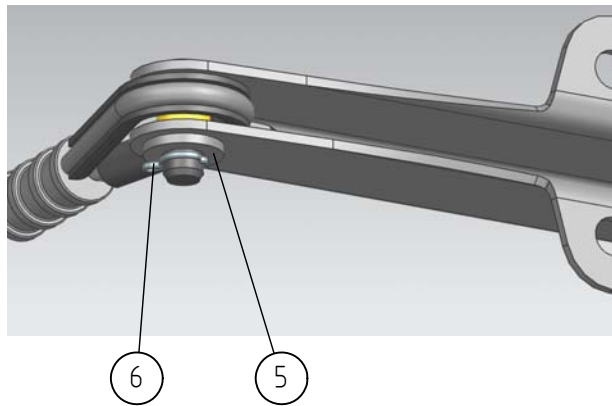
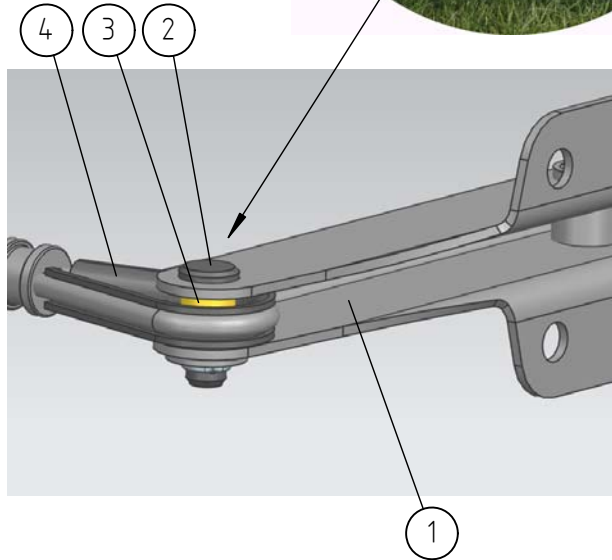

2	Splint 1,5	6		DIN 94	
2	Scheibe Ø6/12 - 1,5	5	St		
2	Seilkausche SR-Steuerseil	4			
2	Distanzbuchse Ø8 x 1 - 8	3	Ms		99.103.0011
2	Bolzen B 6h11 x 16 x 14 (A)	2		DIN 1444	
1	Antriebshebel mit Laufsitzbuchse	1		210.38.0001	
St.	Benennung	lfd. Nr.	Werkstoff	Rohmaße Teil- oder DIN-Nr.	Bemerkung
			Toleranz	Oberfläche	Stückzahl
				--	1
			Datum	Name	Typ
			Bearb.	04.11.20	M. Münch
			Geprüf.		
			Norm.		
				ASK 21	Anschluss Steuerseile am Seitenruder
				210.38.9002 (TM 43)	Blatt 1
A	von 13 auf 14	17.11.20	Mü.	Alexander Schleicher GmbH & Co. Segelflugzeugbau D-36163 Poppenhausen	
Zust.	Änderung	Datum	Na.	Urspr.	Zeichnungsnummer
					Ers. f.
					Ers. d.
					1 Bl.
					TC